

## ХАБАД



## ШОМРЕЙ ШАБОС

ЕЖЕНЕДЕЛЬНАЯ ГАЗЕТА ЮЖНО-УКРАИНСКОГО РЕГИОНАЛЬНОГО ОБЪЕДИНЕНИЯ ИУДЕЙСКИХ ОБЩИН № 20 23 швата 5771 года  
 שבועון איחוד הקהילות היהודיות בדרום אוקראינה (805) (28 января 2011 г.)

На днях исполнилось полвека со дня, когда в обиход вошло понятие, ставшее на долгие годы одним из излюбленных пугал советской пропаганды. 17 января 1961 года, в последние дни своего пребывания в Белом доме, президент США Дуайт Эйзенхауэр выступил с прощальным обращением к нации. Это выступление стало одним из самых знаменитых за всю историю Америки, да и в СССР, как было сказано выше, его любили упоминать по разным поводам.

В своей речи Эйзенхауэр в частности сказал: «Соединение огромного военного истеблишмента и мощной военной индустрии является новым в американском опыте. Мы признаем настоятельную необходимость подобного развития. Тем не менее, мы не должны забывать о том, что это может привести к серьезным последствиям и повлиять на саму структуру нашего общества. Мы должны остерегаться неоправданного влияния военно-промышленного комплекса на власть и не должны допустить, чтобы это влияние превратилось в угрозу нашим свободам и демократическому процессу...»

Похоже, прогноз опытного политика и военного оправдался. На днях в Вашингтоне состоялся симпозиум, посвященный 50-летию ВПК. На нем отмечалось, что «по любым объективным меркам попытки удержать под контролем расширение военно-промышленного комплекса не удалась». По оценкам специалистов, с учетом инфляции американцы в 2011 году потратят на нужды национальной безопасности в два с лишним раза больше, чем в последний год президентства Эйзенхауэра, — притом, что «холодная война», эпоха открытого противостояния ядерных сверхдержав, ушла в прошлое!

Впрочем, чему удивляются участники вашингтонского симпозиума, непонятно. Увы, человечество упорно не желает учиться на уроках истории. После ужасов Первой мировой многие всерьез верили, что войн больше не будет, и то же чувство овладело людьми после окончания Второй мировой. Но и спустя 15 лет Эйзенхауэр, прощаясь с нацией, выразил откровенное разочарование тем, что перспективы сохранения прочного мира на планете так и остались туманными. Президент надеялся, что со временем в мире сложится «конфедерация взаимного доверия и уважения», в которой все страны будут выступать «на равных». К сожалению, о подобном уровне взаимопонимания стран на международной арене и теперь остается только мечтать.

Что ж, значит будем мечтать — мечтать о том времени, когда «перекуют мечи свои на орала, и копыя свои — на садовые ножницы; не поднимет народ на народ меч, и не будут более учиться воевать». Недаром этот стих из книги пророка Ишаягу начертан на стене здания штаб-квартиры ООН в Нью-Йорке: мир без войн — идеал не только еврейский, но и общечеловеческий. И, соответственно, работать над тем, чтобы превратить мир в описанный пророком идеал, мы должны бок о бок со всеми — воспользуемся еще одним штампом советской пропаганды — людьми доброй воли.

Хорошей вам Субботы и — до встречи через неделю!

Шимон  
Блиндер,  
главный  
редактор



Пишите мне: [zhblinder@gmail.com](mailto:zhblinder@gmail.com),  
 читайте посты в Twitter: [@zhblinder](https://twitter.com/zhblinder)  
 и в ЖЖ: <http://zvika.livejournal.com/>

## ОСОБАЯ ЕВРЕЙСКАЯ БУХГАЛТЕРИЯ



Рав Авроом Вольф, главный раввин Одессы и Юга Украины

Праведник рабби Нохум из Черныбыля был очень бедным человеком. Случилось как-то, что один хасид принес ему в подарок триста рублей. Обрадовались члены его семьи и особенно *габай*, который служил у рабби. Наконец-то появилась возможность вернуть деньги за хлеб, мясо, рыбу и другие нужные для дома товары, которые им отпускали в долг!

Вслед за хасидом, который принес деньги, к раввину заходили еще несколько десятков посетителей. После вечерней молитвы рабби Нохум закрылся один на некоторое время, а затем снова принимал посетителей до поздней ночи. И вот, наконец, *габай*, который отвечал за домашнее хозяйство, смог зайти к рабби и по-

просить дать ему денег. Зная о трехстах рублях, он был уверен, что сможет заплатить долги, и подготовил список займодавцев с указанием суммы, которую надо вернуть. Праведник открыл ящик стола и сказал ему, взять оттуда деньги. Заглянув в стол, *габай* застыл на месте от удивления. Там было всего несколько серебряных и медных монет! Он стоял и молчал, не смея спросить, где триста рублей, которые принес хасид.

Рабби Шнеур-Залман из Ляд (Алтер Ребе) сказал однажды: «Нужно жить в ногу со временем», имея в виду, что следует жить в соответствии с недельной главой Торы — не только изучать недельную главу каждый день, но и жить с ней... Тора разделена на 54 главы так, что читая их еженедельно, евреи успевают за год завершить цикл публичного чтения Торы. И мы в каждом номере рассказываем о недельной главе (отметим лишь, что приводимый в газете текст не претендует на полноту и не может заменить изучения подлинного текста Торы).

Тора разделена на 54 главы так, что читая их еженедельно, евреи успевают за год завершить цикл публичного чтения Торы. И мы в каждом номере рассказываем о недельной главе (отметим лишь, что приводимый в газете текст не претендует на полноту и не может заменить изучения подлинного текста Торы).

стр. 2 >>>

## Новости вкратце

## При попытке прорваться через КПП ранены два палестинца

По сообщениям палестинских источников, двое палестинских рабочих были ранены огнем ЦАГАЛА в деревне Рамадин, к югу от Хеврона. Пресс-служба Армии обороны Израиля сообщила, что огонь по палестинцам был открыт, когда те пытались прорваться через контрольно-пропускной пункт.

По данным палестинцев, раненые были доставлены в больницу в городе Хевроне. Об их состоянии ничего не сообщается.

## Израиль оправдал захват «Флотилии свободы»

Израиль не нарушал нормы международного права во время захвата «Флотилии свободы», которая пыталась доставить к берегам сектора Газа запрещенные для провоза грузы. К такому выводу, по информации газеты «Джерузалем пост», пришла комиссия, расследующая обстоятельства инцидента. Согласно выводам комиссии, израильский спецназ правомерно высадился на судне «Мави мрамара», а его действия не противоречили никаким законам. Отмечается, что соответствующая резолюция была одобрена всеми членами комитета, в который, в частности, входят два независимых зарубежных эксперта.

Комиссия Тиркеля, названная так по фамилии возглавляющего

ее судьи Яакова Тиркеля, была создана в июне 2010 года. В нее вошли представители Израиля и два международных эксперта — лауреат Нобелевской премии мира лорд Уильям Дэвид Тримбл из Северной Ирландии и отставной генерал Кен Уоткин, бывший главный военный прокурор Канады.

Захват «Флотилии свободы», которая с грузом гуманитарной помощи следовала к берегам сектора Газа, произошел в конце мая 2010 года. После предупреждений о недопустимости прорыва к сектору Газа спецназ высадился на борт турецкого судна «Мави мрамара». В результате конфликта были убиты девять человек. Инцидент осу-



Эхуд Барак (в центре) и члены его новой фракции

дило международное сообщество, однако власти Израиля настаивали на правомерности своих действий. Ответственность за операцию взял на себя лично начальник Генштаба ЦАГАЛА Габи Ашкенаси.

Премьер-министр Турции Реджеп Таип Эрдоган заявил, что израильский доклад «не имеет ценности и не заслуживает доверия». По его мнению, выводы израильской комиссии о действиях израильских же военнослужащих не могут быть объективными. В то же время, Турция провела собственное расследо-

вание инцидента, в котором пострадало турецкое судно. Как сообщает агентство «Франс пресс», комиссия пришла к выводу, что израильские военнослужащие «применили чрезмерную силу».

## В Израиле сменился состав правительства

Новая израильская партия «Ацмаут» («Независимость»), отколовшаяся от «Аводы» (Партии труда) вошла в состав правящей коалиции, пишет газета «Гаарец». Лидер нового объединения — Эхуд Барак — остался на посту министра обороны, а его соратники, также ушедшие из «Аводы», получили высокие посты в правительстве и парламенте. Бывший министр сельского хозяйства Шалом Симхон станет министром инфраструктуры, Матан Вильнаи, работавший замминистра обороны, возглавит министерство по делам меньшинств, Орит Нокед переместится в кабинет, освобожденный Симхоном, а Эйнат Вильф станет руководителем фракции «Ацмаута» в Кнессете. Таким образом, трудоустроены были все пятеро депутатов (включая Барака), которые откололись от партии «Авода».

Ранее сообщалось, что Партия труда раскололась из-за расхождений во взглядах на сотрудничество с правыми партнерами по коалиции. Барак и его люди полагали, что такое сотрудничество должно быть всесторонним, а его оппоненты заявляли, что свои принципы необходимо отстаивать.

«Ацмаут» официально позиционирует себя не левой, а центристской партией.



Шимон и Соня Перес. Фото 1984 г.

## Умерла жена президента Израиля

Соня Перес, жена президента Израиля Шимона Переса, скончалась 20 января в возрасте 87 лет, пишет газета «Гаарец». По информации издания, она скончалась в своем доме, расположенном на севере Тель-Авива. Помимо мужа у нее остались трое детей — Цвия, Йонатан и Хами.

Соня Перес (девичья фамилия Гельман) родилась в Польше в 1923 году. Позднее она с семьей переехала в Палестину, где в 1945 году вышла замуж за Шимона Переса. Жена нынешнего израильского президента редко показывалась на людях, предпочитая роль хранительницы семейного очага, а не «первой леди».

## Раскрыты детали палестино-израильских переговоров?

Власти Палестинской автономии на переговорах с Израилем в 2008 году были готовы отказаться от претензий практически на весь Восточный Иерусалим. Эту информацию сообщил катарский телеканал «Аль-Джазира», опираясь на оказавшиеся в его распоряжении секретные документы, сообщает агентство «Ассошиэйтед пресс» (впрочем, представители Палестинской автономии уже заявили, что эта информация не соответствует

стр. 4 >>>





Зажжение свечей  
28 января

Исход Субботы  
29 января

Александрия	16:21	17:31
Ахтырка	16:08	17:20
Балта	16:37	17:45
Белая Церковь	16:29	17:40
Белгород-Днестровский	16:39	17:46
Бердичев	16:35	17:46
Бердянск	16:11	17:19
Бершадь	16:36	17:45
Богуслав	16:27	17:38
Бровары	16:24	17:36
Брянка	15:59	17:09
Винница	16:37	17:48
Геническ	16:21	17:28
Глухов	16:08	17:22
Днепродзержинск	16:15	17:24
Днепропетровск	16:13	17:23
Донецк	16:04	17:13
Желтые Воды	16:20	17:29
Житомир	16:33	17:45
Жмеринка	16:39	17:50
Запорожье	16:15	17:24
Ивано-Франковск	16:53	18:03
Измаил	16:47	17:53
Изюм	16:02	17:13
Казатин	16:34	17:45
Каменец-Подольский	16:47	17:57
Каховка	16:24	17:32
Киев	16:25	17:37
Кировоград	16:24	17:34
Коломыя	16:53	18:03
Конотоп	16:12	17:25
Коростень	16:31	17:44
Коростышев	16:31	17:43
Краснодон	15:55	17:04
Красный Луч	15:59	17:08
Кременчуг	16:18	17:28
Кривой Рог	16:22	17:31
Кролевец	16:10	17:23
Лисичанск	15:59	17:09
Лозовая	16:07	17:17
Лохвица	16:15	17:26
Лубны	16:17	17:28
Луганск	15:56	17:05
Луцк	16:45	17:57
Макеевка	16:02	17:11
Мелитополь	16:17	17:25
Могилев-Подольский	16:42	17:52
Мукачево	17:03	18:12
Нежин	16:18	17:30
Николаев	16:30	17:38
Никополь	16:19	17:27
Новая Каховка	16:25	17:32
Новгород-Сиверский	16:09	17:23
Новомосковск	16:12	17:22
Одесса	16:36	17:44
Павлоград	16:10	17:19
Первомайск	16:32	17:41
Пирятин	16:18	17:30
Пологи	16:11	17:20
Полтава	16:12	17:23
Прилуки	16:17	17:29
Ровно	16:42	17:54
Ромны	16:12	17:25
Светловодск	16:19	17:29
Севастополь	16:30	17:36
Северодонецк	15:59	17:09
Симферополь	16:27	17:33
Скадовск	16:29	17:36
Сквира	16:31	17:42
Славута	16:40	17:52
Смела	16:24	17:34
Стаханов	15:59	17:08
Сумы	16:06	17:19
Тернополь	16:48	17:59
Токмак	16:14	17:22
Тульчин	16:37	17:47
Ужгород	17:04	18:14
Умань	16:31	17:41
Харьков	16:04	17:15
Херсон	16:29	17:37
Хмельницкий	16:43	17:53
Хуст	17:01	18:10
Цюрипинск	16:28	17:35
Черкассы	16:22	17:33
Чернигов	16:18	17:32
Черновцы	16:50	18:00
Чортков	16:49	17:59
Чугуев	16:02	17:13
Шостка	16:08	17:22
Щорс	16:15	17:29

Перед наступлением субботы (в пятницу вечером) женщины, девушки и девочки старше трех лет зажигают свечи. Замужние зажигают две свечи или более, незамужние, девушки и девочки — одну. После зажигания свечей произносятся:

**Борух Ато, А-дой-ной, Э-лой-гей-ну, Мелех гоОйлом, ашер кидшону бемицвойсов вецивону легадлик нейршель ШабоС Койдеш!** (Благословен Ты, Г-сподь, Б-г наш, Владыка Вселенной, освятивший нас Своими заповедями и повелевший зажечь свечу в честь Святой Субботы!)

**ПОМНИТЕ**, что лучше вообще не зажечь свечи, чем зажечь их после наступления Субботы (Суббота наступает через 18 мин после времени, указанного в таблице).

## ОСОБАЯ ЕВРЕЙСКАЯ БУХГАЛТЕРИЯ

«« стр. 1

Увидев замешательство своего слуги, праведник спросил: «Почему у тебя такое грустное лицо? Разве не следует быть благодарным Всевышнему, дающему в милосердии Своем всякой плоти все необходимое?!» *Габай* не удержался, и сказал с досадой: «А где триста рублей, которые принес хасид? В конце концов, эта сумма могла хотя бы частично покрыть наши долги!»

Ответил ему рабби Нохум: «Твоя правда, мне принесли триста рублей. Сначала я удивился: чем я заслужил такую большую сумму? Потом — обрадовался, что приобрел благоволение в глазах Всевышнего, давшего с такой щедростью деньги на пропитание мне и моим домашним. Однако, поразмыслив, я опечалился, что Б-г дал мне нечто материальное взамен духовного! Среди хасидов, что были у меня в тот день, был один, который пожаловался мне, что уже год, как он не имеет средств, чтобы заплатить *меламеду* за обучение своего сына. Он должен также оплатить аренду мельницы, иначе хозяин выгонит его, и он вообще лишится средств к существованию. Вдобавок к этому, он сказал мне, что сосватал свою старшую дочь, и скоро надо вести ее под хулу, а у бедняги за душой ни гроша... Подумав, что, возможно, Б-г удостоил меня быть *габай* *идока*, чтобы я мог исполнить сразу несколько заповедей — поддерживать изучающего Тору, спасти жизнь еврею и помочь бедной невесте, я спросил своего посетителя, сколько денег ему нужно, чтобы рассчитаться с долгами и сыграть свадьбу. Он назвал мне точно такую же сумму, которую мне принесли. И тогда я решил отдать ему эти триста рублей.

Но вдруг мне пришла в голову мысль: стоит ли давать такую большую сумму в руки одного человека? Ведь разделив эти деньги между несколькими семьями нуждающихся, можно было бы помочь гораздо большему числу людей. Я не знал, на что решиться. У меня было два мнения, и каждое из них было правильным и праведным. Мне было трудно сразу принять решение, и я закрылся в своей комнате, чтобы поразмыслить.

Немного подумав, я пришел к выводу, что эти два мнения исходят от двух «судей» в человеке — доброго и злого начал. Мнение, которое говорит, что надо раздать деньги нескольким семьям, не исходило от доброго начала. Потому что *йецер гатов* проявило бы себя сразу же, как только сумма была получена. Я должен был сказать себе: «Нохум! Тебе дали триста рублей, возьми эти деньги и раздели на шесть частей: пять раздай нуждающимся, а одну оставь себе». Но этого не произошло. А когда Всевышний удостоил меня услышать голос *йецер гатов*, и я решил дать деньги хасиду, тогда *йецер зоро* (злое начало) искусно попыталось обмануть меня. И тут я решил последовать совету доброго начала. Я позвал хасида и отдал ему всю сумму...»

Ко многим из нас время от времени обращаются с различными просьбами о помощи. Нас призывают пожертвовать деньги бедным, больным, старикам, сиротам, на нужды города, в котором мы живем, и потребности других городов, для голодающих Африки, пострадавших от землетрясения в Турции, переживших цунами в Таиланде... Мы получаем письма с просьбами о помощи по почте, нам звонят по телефону, к нам обращаются через газеты и телевизионную рекламу, однако деньги все-таки не бесконечны, и каждый человек имеет только определенную сумму, которую он может потратить на благотворительность. И здесь возникает непостоянный вопрос: кому и сколько дать? Когда человек должен выбирать между добром и злом, для него не возникает моральных проблем, ибо ясно, что надо делать. Вопрос только в том, найдет ли он в себе силы преодолеть свое *йецер зоро*. Но все значительно усложняется, когда надо выбирать одно из нескольких добрых дел. Как же будет правильнее поступить в такой ситуации?

Ответ на этот вопрос мы найдем в нашей сегодняшней недельной главе «Мишпотим». Тора говорит: «Когда деньгами будешь ссужать Мой народ, бедного при тебе...» (Шмойс, 22:24). Наши мудрецы разделили этот стих на три части: «Мой народ», «бедные» и «бедные твоего народа». Еврейские мудрецы объясняли это так. Когда нужно выбрать между евреями («Моим народом») и неевреями, евреи имеют преимущество. Бедный и более состоятельный — бедный имеет преимущество. Твои бедные родственники и бедняки твоего города — твои бедные родственники имеют преимущество. Бедняки твоего города и бедняки другого города — бедняки твоего города имеют преимущество, ибо сказано «бедного при тебе» («Мехилта» в трактате «Бава меция», 71a). Это, не дай Б-г, не значит, что не надо помогать неевреям. Не говорит Тора и о том, что не надо ссужать деньгами богатого, но сначала надо дать в долг бедному, а потом богатому (и подобно этому евреи предшествуют неевреям). А если нужно выбирать среди бедных, то предпочтение следует отдать родственнику, соседу или земляку. Мудрецы учат нас, что благотворительность должна начинаться с нашего дома, с ближайшего к нам человека.

Иудаизм не приветствует поведение человека, убогающего от своей природной среды, в которой он родился, и устремляющегося куда-то вдалеке. Он собирается спасти все человечество, и в то же время близких людей, которые нуждаются в его помощи, он просто не замечает. Помочь своей старой тетке пойти в магазин — это выше его достоинства, ведь он очень занят спасением всего мира. Такое поведение не имеет ничего общего с добром и милосердием. Жалеть чужих и проявлять жестокость к близким — это, конечно, несовместимо с благотворительностью. Поэтому еврейский закон говорит, что путь всемирного спасения начинается с семьи, постепенно расширяется и захватывает все меньше близких людей.

Любавичский Ребе, рассказывая о неком еврее, жаждавшем «спасти весь мир», объясняет, почему ему лучше было бы сосредоточиться сначала на спасении сынов Израиля: «Дело в том, что он родился у родителей-евреев, и они воспитали его, и все, что он имеет (понимание, эмоции, энергичность и т. д.) стало возможным только благодаря этому. Поэтому главное для него — вернуть долг всем, кто его окружает, кто сделал из него человека, способного помочь ближнему. И только после этого можно думать о том, кому дальше помогать».

Есть одно известное высказывание: «Чтобы воспитать одного ребенка, нужна целая деревня». Человек не растет в вакууме, он вырастает среди людей, которые определенным образом формируют его характер и моральный уровень так, что он всегда готов прийти на помощь другому. Кто-то дал ему это генетически, кто-то научил его, кто-то показал живой пример для того, чтобы он вырос и стал человеком. В его городе были еврейская школа, где он учился, община, которая заботилась обо всем, в чем он нуждался, синагога, где праздновали еврейские праздники, — была полнокровная еврейская среда! Именно поэтому Ребе говорит, что человек должен прежде всего вернуть долги людям, выросшим и воспитанным им, сделавшим из него высоко нравственную личность, какой он является сегодня, а не пытаться бежать в другое место.

Кроме того, есть старая история о Хони гаМегеле, который однажды встретил на своем пути человека, сажающего рожковое дерево. Хони спросил его: «Сколько лет пройдет, прежде чем это дерево даст плоды?» Человек ответил: «Семьдесят лет». Хони снова спросил: «Вы еще будете живы и сможете воспользоваться его плодами?» Человек ответил: «Как мои предки поса-

дили для меня, так и я сажаю для своих потомков» (Талмуд, трактат «Таанис», 23a). То же можно сказать об общинной жизни. Люди вкладывали время, деньги, силы чтобы построить общину, где ты мог бы спокойно расти. И тебе тоже придется побеспокоиться о следующих поколениях, чтобы у них было, где расти и развиваться.

Есть во всем этом и более глубокая идея. Любавичский Ребе всегда любил приводить высказывание Алтер Ребе о том, что еврей приходит на определенное место по установлению Всевышнего. Так специально предназначено свыше, чтобы он исполнил там определенную заповедь, чтобы сделал что-то хорошее для других евреев. То есть, если человек живет в определенном месте, то это потому, что Б-г хотел, чтобы этот человек помогал людям, живущим там. Если бы Б-г хотел, чтобы он помог людям, которые живут в другой стране, то Всевышний нашел бы способы заставить его перебраться туда. То, что человек там, где живет, — лучшее доказательство того, что его предназначение помогать именно здесь.

Я не хочу, не дай Б-г, указывать кому-нибудь, что делать. Я просто смотрю на себя и думаю: вот я родился в Израиле, вырос в Израиле, учился в Соединенных Штатах у Любавичского Ребе, и так распорядился Г-сподь, что я исполняю миссию посланника Ребе в Одессе. Точно так же, как я попал сюда, Б-г мог бы послать меня в любое другое место в мире, и, возможно, даже лучшее, чем это. Так же, как и моих братьев и их жен, моих сестер и их мужей, которые являются посланниками Ребе в разных уголках земли: в Шанхае и на Аляске, в израильском Иерусалиме и в Херсоне, в Севастополе и Москве, в Германии и Франции — этот список можно продолжать долго! Тем не менее, то, что я нахожусь здесь, — это явный признак, что Всевышний хочет, чтобы я внес свою долю в развитие еврейской общины города и не искал себе путей исполнения заповедей за морем или за пределами Одессы.

Это верно для каждого человека. Ведь живя в каком-нибудь месте, он хорошо изучил обстоятельства, знает людей и их потребности, и поэтому обязан помочь именно там, где он находится. Этого хочет от него Г-сподь!

Каждый раз, когда раввины рассказывали Любавичскому Ребе, что они хотят покинуть свою общину и переехать туда, где есть большая еврейская община, или даже иммигрировать в Израиль, на Святую землю, Ребе цитировал закон «бедняки твоего города раньше»: «Если вы оставите свой город, вы будете, как дезертир, который бежит с поля битвы, от войны против ассирияниции. Именно поэтому люди, живущие в вашем городе, имеют преимущество...» Так что вместо того, чтобы искать для себя исполнение заповедей в другом городе или на другом конце земного шара, мы должны заботиться о бедных нашего города здесь, ибо за ними Всевышний оставил право получать нашу помощь в первую очередь. ☞

**О чем рассказывается в недельной главе:** О рабе-еврее и рабыне-еврейке — правовые аспекты. Наказания в случае убийства и увечья. Возмещение материального ущерба. Штраф за воровство скота с последующим забоем или продажей. Виды наказаний за воровство. Возмещение за ущерб посевам и плодовым деревьям, причиненный скотом и пожаром. Ответственность за сохранность чужого имущества — четыре случая. Наказание за поруганную честь девушки и другие законы. Быть порядочным с пришельцами. Запрет ростовщичества. О залоге. Об отношении к беднякам. Запрет злословия. Заповедь о соблюдении правосудия. О помощи скотине недруга. Соблюдение Субботы, праздников, года *шмиты*. О паломничестве трижды в год к Храму и другие предписания. Предупреждение не следовать языческому культу и не браться с иноверцами. Моше и еврейский народ у горы Синай. Моше восходит на гору Синай на 40 дней.

Читать и обсуждать статьи р. Авроома Вольфа можно в Интернете — <http://avroomwolff.livejournal.com/>





Из бесед Любавичского Ребе

вы веры, «главные» заповеди оказываются органично связанными с «мелочами». Это часть еврейской концепции святости: не только в синагоге и не только в минуты молитвы, но и на рыночной площади, в отношениях с женой и детьми, с соседом, а в нынешней недельной главе мы читаем — и в конфликте, не дай Б-г.

Дарование Торы уничтожило кажущийся извечным конфликт между духовным и материальным. Б-жественная Тора была дана в материальном мире, в материальной форме (черные чернильные буквы на белом пергаменте из коровьей кожи), духовное объединилось с материальным.

Первый шаг в слиянии духовного с физическим выглядит как событие космическое, глобальное (реки останавливают ход свой, животные в трепете притихли, звезды небесные взирают на землю) — в главе «Исро». Второй шаг — глава «Мишпотим» — предстает тихим и педантичным внедрением Б-жественного Закона во все сферы повседневной жизни.

Если первый шаг — громы, молнии, огонь и дым на вершине горы, Скрижали с «письменами Б-га» — был мгновением соприкосновения сотворенного с Творцом, то следующая глава начинается долгий, трудный процесс превращения низших миров в жилище, достойное Всевышнего.



Когда читаешь главу «Мишпотим», то разбегаются глаза от потока новых заповедей и приказов. И невольно возникает вопрос, где та общая нить, на которую можно нанизать их все?

Нам помогает Раши. Комментируя предложение «Проколет господин его [раба] ухом шилом», он приводит слова Всевышнего: «Ухо этого человека слышало на горе Синай, что

сыновья Израиля являются Моими рабами, а он пошел и завел себе еще одного господина?! Что ж, оно будет проколото!..»

Это начало той нити, которую мы искали. Почти в каждой из 613 заповедей (кроме тех, которые вообще находятся выше нашего понимания), можно ощутить синайскую высоту. Если господин повредил рабу глаз или выбил зуб, тот получает свободу. Если осел недруга твоего лег под тяжестью ноши, надо, победив неприязнь, подойти и помочь разгрузить его. Вор, зарезавший и продавший быка, платит его стоимость в пятикратном размере, а если проделал это с овцой, то только в четыре раза больше — Тора учитывает даже то обстоятельство, что жулик «трудился», тащил ее на спине!

Конец этой нити Тора оставляет нам, чтобы мы сами нанизали на нее остальные заповеди из главы нынешней и из следующих за ней.



Рабби Йоханан бен Закай, готовясь оставить этот мир, сказал со слезами своим ученикам: «Два пути передо мною: один — в Ган Эден, а другой — в Ге́ином. И не знаю, по какому из них поведут меня...» (Талмуд, трактат «Брохойс», 28б). Мы удивляемся: такой *цадик* — и сомневается в силе своих заслуг?! А если рабби Йоханан допустил какой-то промах, то почему он не постарался исправить его раньше, не дожидаясь своих последних часов в этом мире?..

Время жизни каждого еврея связано с той задачей, ради которой его душа пришла в наш мир. Для этого *гаигоха*, личный надзор Б-га за каждым из нас, наделил необходимым запасом душевных сил и обозначил время, какое нужно для достижения этой цели.

Посланник, что тратит время для личных забав, может быть наказан. Даже если он не гре-

шил, а, напротив, творил добро, но поручения не исполнил — такой посланник считается изменником. Ведь каждая минута его жизни принадлежит Тому, Кто отдал ему приказ!..

В нашей недельной главе говорится: если еврей будет выполнять Б-жественную волю, каждый на том участке, который отвел ему Творец, «не будет женщины, страдающей от выкидышей, или бесплодной в стране твоей; число дней твоих сделаю полным».

Тора спускается в наш мир, одеваясь в материальные формы. Но корни ее заповедей связаны с духовными мирами, с тем, как еврей исправляет свое сердце. Если еврей исполняет лишь такие заповеди, которые ему приятны, в таком служении на первом плане стоит его «я», и уж потом — Б-жественная воля. Это начало спуска, и он может перейти в падение.

В этой ситуации хорошо, чтобы память подсказала: мне отпущено такое-то число лет и дней, чтобы выполнить свою личную цель, данную Б-гом. Чего же я добился? Начинать дело и не заканчивать его — похоже на выкидыш; думал много и не делал ничего — недуг бесплодия... Если я потратил это время на другие вещи — как его теперь вернуть?..

Еврей потрясен. Он переживает кризис, ведущий к исцелению. Отныне не только день и час, но и каждая минута посвящена осуществлению его главной задачи. Он повернулся лицом к Б-гу, и Всевышний раскрыл каналы своей милости, «наполняя дни».

Это относится не только к годам, которые еврей еще предстоит прожить, но и к тому времени, которое было потрачено напрасно. Всевышний властвует над временем, и Он, благословенный, знает, как наполнить пустые дни, исцелить нашу душу от бесплодия.

Предыдущая недельная глава посвящена дарованию Торы — событию, полному величия и трепета: в громах и молниях, на вершине горы, окутанной тучами. И вот Моше спускается с горы, раскрывает Тору перед евреями и они впервые знакомятся не с формой, а с содержанием, с самим священным текстом.

Что же они увидели? *Мишпотим*, простые законы, касающиеся отношений между людьми, имущественные установления, то, что сегодня мы назвали бы гражданским, экономическим и уголовным законодательством.

Десять заповедей, основа общечеловеческой морали, лаконичный и исчерпывающий кодекс человечности, данный в огне и громе, оказывается основой, на которую Всевышний наращивает слой за слоем подробные законы, говорящие не только «что» можно, нельзя или предписано делать, но и «как».

Соседство глав «Исро» и «Мишпотим» предлагает непривычную людям систему взаимоотношений между духовным и физическим: осно-

Контурь недели

**24 швата** (29 января) — Шабос главы «Мишпотим», *Шабос меворххим*.

Встают пораньше, чтобы прочесть всю Книгу Тегилим (Псалмов). После утренней молитвы проводят хасидский *фарбренген*.

Благословляют наступающий месяц адор I. Новая луна — утром в четверг 11 часов 16<sup>4</sup>/<sub>18</sub> минут; *рош-хойдеш* — в пятницу и в святую Субботу. Не произносят *Ов зорахамим* («Отец, преисполненный милосердия», Сидур, стр. 191).

В молитве *Минха* читают из Торы отрывки из главы «Трумо» (Шмойс, 25: 1–16).

Четверг, **29 швата** (3 февраля) — канун *рош-хойдеш*. В *Минхе* не произносят *Ташанун*.

Пятница, **30 швата** (4 февраля) — первый день *рош-хойдеш*.

В вечерней молитве *Маарив* в *Шмоне-эсре* добавляют вставку *Яале вейово* («Б-г наш и Б-г отцов наших! Да поднимется и при-

дет...», Сидур, стр. 113–114). Не принято напоминать об этом вслух перед началом *Шмоне-эсре*. Если человек забыл произнести *Яале вейово* в вечерней молитве, он продолжает ее чтение до конца и не должен произносить *Шмоне-эсре* повторно (однако в утренней и дневной молитвах нужно произнести *Яале вейово* в том месте, когда человек вспомнил, что сегодня *рош-хойдеш*; если вспомнил уже после окончания *Шмоне-эсре* — нужно прочитать ее заново).

В утренней молитве *Шахарис* после *Шмоне-эсре* произносят неполный *Галелль* (то есть, некоторые псалмы не читают, как указано в Сидуре, стр. 241–245). Благословение перед *Галеллем* произносят все молящиеся, а не только *хазан*. После *Галелля* *хазан* произносит *Хаци-кадиш*, затем читают псалом пятого дня недели (Сидур, стр. 78), *Гобшеину* («Спаси нас...», стр. 76), *Борхи нафши*

(«Благослови, душа моя, Г-спода!», стр. 79) и *Кадииш йосем*. Затем достают Свиток Торы и читают отрывок о дополнительных жертвоприношениях в Шабос и *рош-хойдеш* (Бамидбор, гл. 28). Для кофена (первого из вызванных к Торе) читают стихи 1–3, для леви (2-го) — стихи 3–5, для 3-го вызванного — стихи 6–10 и для 4-го — стихи 11–15. После чтения Торы произносится *Хаци-кадиш*, затем молящиеся читают *Ашрей* («Счастливы...», Сидур, стр. 71) и *Уво леЦион* («И придет избавитель в Сион», стр. 72). После того как Свиток Торы возвращают в *арон-койдеш*, молящиеся снимают *тфилин*. Тот, кто обычно возлагает *тфилин* «рабейну Там», в *рош-хойдеш* делает это в данном месте молитвы, произнося соответствующие отрывки, как указано в Сидуре. Затем *хазан* произносит *Хаци-кадиш*, и читается молитва *Мусаф* (Сидур, стр. 245).

**1 адора I** (5 февраля) — Шабос главы «Трумо», второй день *рош-хойдеш*.

В утренней молитве после *Амиды* произносят неполный *Галелль*, затем — *Кадииш шолем*, псалом, который левиты произносили в Храме в Субботу (Сидур, стр. 182), *Гобшеину*, *Борхи нафши* и *Кадииш йосем*.

Вынимают из *арон-койдеша* два Свитка Торы. Из первого читают недельную главу. Затем Свиток поднимают и сворачивают, произносят *Хаци-кадиш*. На *мафтир* читают из второго Свитка о дополнительных жертвоприношениях в Шабос и в *рош-хойдеш* (Бамидбор, 28: 9–15). *Гафтора* — Субботы, совпавшей с *рош-хойдеш* (Ишаягу, гл. 66). *Мусаф* — Субботы, совпавшей с *рош-хойдеш*.

В *Минхе* читают из Торы отрывки из главы «Тецаве» (Шмойс, 27: 20–28: 12). Не говорят *Цидкохсо* («Милость Твоя», Сидур, стр. 209).

**Піш**  
Из классических комментариев  
«Если пришел он один, то и выйдет один; если же женат он, то выйдет с ним и жена его...»

Речь идет о еврее, который не смог вернуть украденное, и суд продал его на шесть лет в рабство своему единоверцу. Почему Тора начинает вдруг говорить о его жене? Мы предполагаем: если вор женат, то супруга, будучи его «второй половиной», должна разделить с ним тяготы рабства, помогая мужу в подневольном труде.

Наши мудрецы удивляются: «Да разве можно сделать жену рабыней «по поводу мужа»? И Раши ставит точку: «Тот, кто купил еврейского раба, обязан также кормить его жену и детей». А когда заканчивается срок его службы, то и эта обязанность прекращается...

☆☆☆

«Если забодает бык мужчину или женщину... да побит будет камнями и мяса его не есть...»

Духовная грязь убийства ощущается на всех уровнях, даже если орудием смерти было животное. Поэтому Тора запрещает получать какую-либо пользу от быка-убийцы.

Кстати, а что мы скажем про испанский «бой быков»? Галохические авторитеты должны решить, не является ли эта забава нарушением одной из семи заповедей сыновей Нояха, которая запрещает мучить животных...

Мидраш рассказывает

В главе «Мишпотим» содержатся законы, определяющие как взаимоотношения между человеком и его ближним, так и жизнь общины в целом. Некоторые из этих установлений были разъяснены сынам Израиля, когда они остановились в Маре, вскоре после Исхода из Египта. Другие были даны им после дарования Торы, когда они еще оставались у подножия горы Синай.

Рассказывают о принцессе, которая никогда не выходила из дворца без вооруженного телохранителя, шедшего впереди нее. Другой вооруженный воин должен был следовать сзади. Только тогда она чувствовала себя

в безопасности, уверенная, что теперь ни один злоумышленник не сможет к ней приблизиться.

Точно так же и законы: они предшествовали Десяти заповедям и следовали за ними, ибо они необходимы для сохранения цивилизации. Наши мудрецы утверждают («Пиркей овойс», 1: 18): «На трех вещах держится мир: на истине, на правосудии и на мире».

Всевышний повелел Моше: «Учи народ Израиля законам по системе — как человек, составляющий таблицу. Расположи все так, чтобы было ясно и понятно!» Моше приложил все усилия, чтобы представить законы в понятном виде. В награду Тора связывает его имя с

ними: «И вот законы, которые ты положишь им» (Шмойс, 21: 1).

Эти законы настолько важны, что Всевышний повелел Моше предостеречь сынов Израиля: любой спор между ними и любой иск, который один еврей предъявляет другому, должны быть решены по закону Торы в еврейском суде (*бейс-дин*). Еврею запрещается обращаться в нееврейский суд, даже если законы, применяемые нееврейским судом в рассматриваемом случае, не отличаются от законов Торы. Еврей, обращающийся в нееврейский суд, тем самым отвергает Всевышнего и теряет свою долю в будущем мире, потому что подрывает авторитет Торы!

Хасидские майсы

Целебные костыли

Однажды ученик Баал-Шем-Това реб Зеев Кицес, придя в гости к учителю, отказался есть мясо за его столом. Баал-Шем-Тов улыбнулся, а у остальных евреев глаза полезли на лоб. Они отвели реб Зеева в сторону и стали шепотом выговаривать ему:

— Ты думаешь, что великий Баал-Шем-Тов ест *треф*? Ты считаешь себя самым святым на свете?

Реб Зеев, который был известен тем, что говорил только правду, глубоко вздохнул:

— Дело совсем в другом. Мы живем в поколении «пятки Мошиаха», когда разум и сердца мельчают. Чтобы из-

влечь находящийся в пище Б-жественный свет, нам нужны «костыли» — различные строгости и ограничения. А наш учитель, благодаря своей душевной силе, может обходиться без лишних строгостей. Он идет без костылей, а я без них и шагу не могу ступить, чтобы не упасть в глубокую яму. Каждому свое... ☹



действительности, а часть документов, на которые ссылается телеканал, сфабрикованы).

«Аль-Джазира», в частности, сообщает, что палестинская делегация на переговорах объявила о готовности пойти на ряд уступок, в том числе, признать законными все построенные на территории Восточного Иерусалима израильские поселения, кроме одного — района «Гар Хома». «Мы предлагаем вам самый большой Иерусалим в еврейской истории!» — цитирует телеканал высказывание Ахмеда Куреи, возглавлявшего палестинскую делегацию на тех переговорах.



Саиб Эрикат

Сам Куреи в интервью «Ассошиэйтед пресс» заявил, что «значительная часть этих документов сфабрикована с целью дискредитации Палестинской автономии и ее руководства». По его словам, израильская делегация на переговорах 2008 года, которую возглавляла Ципи Ливни, вообще отказалась обсуждать вопрос Восточного Иерусалима. Саиб Эрикат, возглавивший палестинскую делегацию на переговорах с Израилем в 2010 году, также назвал прозвучавшие в эфире «Аль-Джазире» заявления «ложью и полуправдой».

Переговоры, о которых идет речь, были прерваны в конце 2008 года, когда Израиль начал операцию в секторе Газа. По сведениям «Аль-Джазире», Израиль заранее сообщил руководству Палестинской автономии и лично ее президенту Махмуду Аббасу об операции в секторе Газа.

#### Арикат: нет плану Либермана!

Главный палестинский переговорщик Саиб Эрикат подверг жесткой критике план министра иностранных дел Израиля Авигодора Либер-

мана о создании палестинского государства во временных границах. «Палестинское государство грядет, и это реальность. Израиль должен стать первой страной, признавшей это. Я не думаю, что Либерман заинтересован в достижении соглашения, так как частичное признание — это не решение. Палестинское государство не будет создано лишь на 50 процентах территорий Западного берега», — заявил Эрикат в интервью израильским журналистам.

Либерман разработал карту палестинского государства во временных границах. В соответствии с этим проектом предполагается заморозить существующую ситуацию на территориях, с небольшими изменениями. Предложение Либермана, пишет газета «Гаарец», призвано показать, что Израиль искренне заинтересован в продвижении к миру, его план также должен заставить палестинцев сказать, действительно ли они хотят создать собственное независимое государство. Министр считает, что Израиль должен взять в свои руки дипломатическую инициативу, предложив палестинскому государству во временных

границах. Это позволит упредить международное признание такого государства в границах 1967 года, уменьшит международное давление на Израиль и передаст управление, по крайней мере, частью государства палестинцам.

#### Атакуют кортеж французского министра

Кортеж министра иностранных дел Франции Мишель Альо-Мари подвергся нападению палестинских демонстрантов, которые закидали автоколонну бутылками. Инцидент произошел при пересечении автоколонной границы между Израилем и сектором Газа.

Недовольство толпы вызвали заявления главы МИД, сделанные относительно находящегося в плену у палестинцев израильского капрала Гилада Шалита, с чьими родителями она встретилась. По версии Си-эн-эн, этими словами стал призыв Альо-Мари к палестинцам допустить к Шалиту представителей Красного креста. В свою очередь газета «Гаарец» утверждает, что французский министр обвинила палестинских боевиков в бесче-



Капот автомобиля французского министра

ловечности и потребовала немедленного освобождения пленного.

Между тем французское радио сообщает, что Альо-Мари не делала каких-либо резких заявлений относительно Шалита, а все жесткие слова в адрес палестинских боевиков главе МИД приписала арабская служба израильского радио. Министр же, напротив, выступила в поддержку палестинцев, призвав страны Евросоюза во время переговоров с Израилем настоять на создании палестинского государства в рамках 1967 года. О том, собирается ли французская сторона предъявлять претензии к израильскому радио, не сообщается.

Иван Яковина

Президент России Дмитрий Медведев 18 января, будучи в Иерихоне, подтвердил позицию СССР о признании независимого палестинского государства в границах 1967 года. Тем самым он дал возможность американцам и европейцам надавить на Израиль ради возобновления ближневосточного мирного процесса.

СССР был одним из первых государств, признавших палестинскую декларацию о независимости 1988 года. Тогда в международный дипломатический обиход была запущена ставшая уже клише фраза — «независимое, территориально единое, жизнеспособное палестинское государство в границах 1967 года со столицей в Восточном Иерусалиме».

Поначалу это выражение с энтузиазмом использовали только диктаторы из стран третьего мира и коммунистические вожди — только они, собственно, и признали независимость палестинцев. В остальном мире ее заслуженно воспринимали как своего рода абстракцию, полностью оторванную от реальности. А после краха советской системы и восстановления российско-израильских отношений о Палестине в границах 1967 года постарались позабыть и в Москве.

Это, в частности, нашло свое отражение в лексике, используемой на официальном уровне. В обиход российских дипломатов вошел оборот «Палестинская национальная автономия» (не «государство Палестины»), причем лидеров этого образования называли «председателями», а не «президентами». Поездки российских официальных лиц туда всегда осуществлялись через Израиль, а не напрямую, что подчеркивало подчиненный статус палестинцев.

Словом, признание палестинской независимости стало чем-то из разряда абсурдных американских законов: на бумаге существует, а в реальности — нет. Такое положение более или менее устраивало всех: арабам была важна юридическая сторона дела, евреям — фактическая.

Но в последнее время положение вещей на Ближнем Востоке изменилось, причем изменилось существенно и не в лучшую сторону. Это обстоятельство потребовало пересмотра многих устоявшихся понятий и явлений.

То, что в секторе Газа окопался ХАМАС, неприятно, но никого уже особо не волнует — привыкли. Гораздо хуже то обстоятельство, что под откос летит так называемый «ближневосточный мирный процесс» на Западном берегу, главные герои которого — Палестинская автономия и Израиль — вроде как вмещающиеся и адекватные игроки.

## МЕДВЕДЕВСКАЯ УСЛУГА

Еврейское государство ни за какие коврижки не собирается отказываться от расширения поселений на Западном берегу и в Восточном Иерусалиме, в ответ на что арабы и слышать ничего не хотят о переговорах. Первые считают, что препятствовать «естественному росту» поселений никак нельзя, а вторые уверены, что пока они ведут переговоры, у них «воруют их же землю».

Ситуация обострилась до того, что официальные лица в ПА уже выдвинули ультиматум. Они грозят, что в том случае, если до сентября не появится того самого «независимого, территориально единого, жизнеспособного палестинского государства в границах 1967 года со столицей в Восточном Иерусалиме», то Махмуд Аббас уйдет в отставку, а арабская администрация, работающая на Западном берегу, самораспустится. В этом случае Израиль, как «страна-оккупант», будет обязан взять на себя все заботы по обеспечению безопасности, снабжению населения и поддержанию инфраструктуры на «оккупированной» территории.



Д. Медведев и Махмуд Аббас на пресс-конференции в Иерихоне

Для мирного процесса это будет означать полную катастрофу. Последние десятилетия переговоров пойдут насмарку. За роспуском администрации Палестинской автономии скорее всего последуют теракты и неизбежное усиление влияния самых отмороженных экстремистов.

Такое развитие событий не нужно никому, включая и сам Израиль. Но право-религиозное правительство Биньямина Нетаньягу не может взять и отказаться от строительства поселений. В этом случае от премьера отвернутся не только избиратели, но и партнеры по коалиции... Это все понимают и в Вашингтоне. Администрация Барака Обамы ломает голову — как и еврейское лобби не обидеть, и мирный процесс спасти. Пока (как, впрочем, и все последние лет тридцать)

никаких дельных идей нет. Зато очень скоро может стать еще хуже, только на сей раз готовы «отличиться» арабы. В ООН зарегистрирован проект резолюции, запрещающий строительство новых поселений на Западном берегу. Это ставит США перед очень неприятным выбором: либо поддержать документ, смертельно обидев Израиль, либо ветировать его, окончательно разочаровав арабов.

Пикантности ситуации добавляет то обстоятельство, что проект резолюции подан от имени Ливана, где сейчас тоже неспокойно. Отказ США поддержать документ даст козырного туза в руки шиитскому движению «Хизбалла», которое сейчас открыто проводит в Бейруте учения по осуществлению государственного переворота. Экстремисты могут сказать: «Вот видите, братья-ливанцы! От США (и их марионеток в правительстве Ливана) нам, простым арабам, только несчастья. Поэтому мы берем власть в свои руки».

И возьмут же. Сил и средств хватит. Такое развитие событий стало бы еще одной катастрофой, поскольку в стране неминуемо началась бы гражданская война.

Надо помнить, что все это происходит на фоне войн в Афганистане и Ираке, продолжающейся революции в Тунисе, раздела Судана, усиливающейся нестабильности в Египте и странах Магриба, а также роста аппетитов Ирана. Западная дипломатия пребывает в некоторой прострации: непонятно, как разгрести эти завалы, чтобы не сделать еще хуже.

В этой ситуации визит на Ближний Восток Дмитрия Медведева и его заявления, сделанные в Иерихоне, могут дать надежду если не на продвижение мирного процесса, то хотя бы на вывод его из тупика. Дело тут вот в чем. Россия остается членом международного «квартета» по ближневосточному урегулированию, в который также входят ЕС, США и ООН. Поэтому подтверждение (а фактически — провозглашение) Москвой признания Палестины в границах 1967 года позволит другим мировым державам последовать этому примеру. Так, ожидается, что по этому пути пойдут все латиноамериканские страны, Испания, Франция, а за ними — остальные страны Евросоюза.

Для Израиля это будет означать неприятный факт: большинство стран мира не признают аннексию Восточного Иерусалима и территорий, занятых еврейскими поселениями.

Есть небольшая вероятность, что это сможет подтолкнуть мирный процесс. Чтобы не быть вечным оккупантом в глазах мирового сообщества, еврейскому государству придется как-то договариваться с палестинцами. Прекратится положение, когда в отсутствие установленных границ с Палестиной у Израиля есть возможность рисовать их по своему усмотрению.

В Иерусалиме прекрасно понимают, чем может обернуться всеобщее международное признание арабского государства в границах 1967 года. Оттого заявления российского президента в местной прессе назвали «пощечиной Израилю» — вроде как россияне применили запрещенный прием. Однако ситуация, похоже, сложнее, чем обычное «злые русские снова встали на сторону инфернальных арабов». Дело в том, что своим демаршем Москва (возможно, сама того не ведая) оказала услугу и американцам, и европейцам: просто Россия сделала то, на что ни Вашингтон, ни Брюссель решиться не могли. Об этом свидетельствует хотя бы то обстоятельство, что ни США, ни Европа не стали протестовать против российского решения. Хотя, безусловно, могли бы: ведь они тоже входят в «квартет», который, по идее, должен действовать согласованно.

Израилю в этой ситуации не позавидуешь. Мало того, что старт процессу признания уже дан, так еще и МИД этой страны противопоставить оппонентам ничего не может, поскольку персонал министерства бастует. Из-за этой забастовки, кстати, был отменен визит Медведева в Израиль. Символично и то, что российская делегация впервые приехала в Палестину со стороны Иордании, а не из тель-авивского аэропорта, как это было ранее.

Рассчитывать на то, что США, как обычно, заступятся за своего союзника и не допустят международного признания палестинского государства, трудно. Американцы и сами уже не знают, как надавить на Израиль, чтобы тот прекратил строительство поселений. Более того, крах мирного процесса на Ближнем Востоке означал бы для Обамы полный провал его внешней политики. А это совершенно недопустимо: американскому президенту скоро уже переизбираться на второй срок.

Словом, Медведев, подтвердив позицию Советского Союза 1988 года, дал шанс на вывод мирного процесса из тупика. Однако шанс этот настолько призрачный, а ближневосточная политика настолько турбулентная, что на серьезное улучшение ситуации рассчитывать пока слишком рано.



## Фоторепортаж



## В зеркале энциклопедий



Автор-составитель  
Наум Гержой

**ФИГАТНЕР Юрий Петрович** /Яков Исаакович/ (1889, Од. — 1937) — сов. гос. парт. деятель, революционер. С 1903 — в рев. Движении, чл. РСДРП. Неоднократно подвергался арестам, был в ссылке, жил в эмиграции (в 1906–9 — в Бельгии и Франции). Был чл. парижского кружка Ленина. В 1909 секр. М. комитета РСДРП. В 1910 арестован, приговорен к 7 годам каторги. Освобожден после Февр. рев-ции 1917. В 1917–22 — на парт. и проф. работе на Сев. Кавказе и в Закавказье. С янв. 1918 нарком внутр. дел Терской сов. респ., затем на подпольной работе в Закавказье.

В 1920 чл. обл. к-та РКП(б) и пред. Совпрофа в Краснодаре, затем чл. Кавбюро ЦК РКП(б) и пред. Кавбюро ВЦСПС. С 1922 пред. Сиббюро ВЦСПС, чл. Сиббюро ЦК РКП(б), чл. Сибревкома. В 1924–30 чл. През. ВЦСПС. В 1925–29 пред. ЦК Профсоюза советских служащих. С 1929 чл. През. ВСНХ СССР и нач. гл. инспекции ВСНХ, одновременно чл. Коллегии НКРКИ СССР. С 1932 чл. коллегии Наркомата лесной промышленности СССР и нач. Главлеса. Чл. ВЦИК, ЦИК СССР, ЦКК. Необоснованно репрессирован. Расстрелян. Реабилитирован посмертно.

**ФИНГЕРМАН Исроэль /Давид/** (1857, Березовка Ананьевского у. Херсонской губ. /ныне — Од. обл./ — ?) — публицист, историк. Получил традиционное евр. религ. образование. С 1891 — в Э.-И. Был с.-х. рабочим. Преподавал. С конца 1900-х гг. — в Аргентине. Жил в с.-х. поселении «Клафа». Первые статьи публиковал в газ. «Гаме-

лиц», «Гацфира». В 1909–11 редактировал ежемес. журн. Евр. агр. федерации в Аргентине «Дер колонист-кооператор». Автор книги «Ди гешихте фон дер идишер колонизации ин Аргентине» («История евр. колонизации в Аргентине»).

**ФИНК Виктор Григорьевич** (1888, Од. — 1973, М.) — писатель. С начала 1890-х гг. — во Франции. Окончил юрид. ф-т Парижского ун-та (1913). Участник 1-й мир. войны в кач-ве волонтера Иностр. легиона. С 1916 — в России. Печататься начал в 1927. Автор сб-ков рассказов «На пути из Египта» (1929) и «Евреи на земле» (кн. 1–2, 1929–30), переведен. на мн. языки мира ром. «Иностраный легион», основанный на личных впечатлениях автора (1935). В кн. «Литературные воспоминания» (1960) видное место занимают портреты Р. Роллана, Ж. Блока. Автор пьесы «Новая родина» (1933), мн. критич. и публицистич. статей.

**ФИНКЕЛЬШТЕЙН Моисей Ионович** (1922, Од. — 1992, Рига) — спец. в области радиолокации, преподаватель. Д-р. тех. наук. (1967), проф. (1967). В 1939 поступил в МГУ, в 1941 направлен в Воен.-возд. инж. академию им. Жуковского, окончив к-рую (1945), преподавал в воен. училищах. С 1960 — в Риж. ин-те инж. гражд. авиации, зав. кафедрой радиолокации. Предложил метод подповерхностного зондирования. В 1976 создал проблемную н.-и. лаб. авиационной подповерхностной радиолокации, глава науч. школы в этой обл. Участвовал в эксп. на Сев. полюс на атомн. ледоколе «Арктика» (1977), где проводил испытания созданной под его руководством аппаратуры для измерения толщины льда. Автор ок. 150 науч. публ., 27 изобретений. Поч. полярник (1977), засл. деят. науки и техники Латв. ССР (1982), Гос. пр. СССР (1984). Автор книги «Основы радиолокации».

## Рукотворный сад школы «Хабад»

Е. Малыгина, зам. директора УВК «Хабад»

Веселый и добрый праздник Ту биШват дружно отметили во всех отделениях одесской еврейской школы «Хабад». Развлечения и игры для самых маленьких, викторины и конкурсы — для старших. А в отделении № 1 на Водопроводной расцвел рукотворный сад. Чудесные деревья были сделаны руками учеников, а в каждое дерево ребята вложили особую идею и защитили свой проект. Пальма и дерево будущего, «модное» дерево и дерево дружбы, почти настоящая олива, цветущий миндаль и родословное дерево — все эти шедевры теперь украшают школу. Представляя свои работы, каждый класс подготовил небольшие программы, в которых были даже песни, мини-спектакли, сюрпризы и подарки для зрителей.

Подробный «отчет» о празднике смотрите на нашем сайте (<http://chabad13.ucoz.ru/>), а еще — спасибо классным руководителям и родителям, без которых не смогли бы воплотиться в жизнь все детские задумки.

Автор фото — В. Шарупова



## Налоговая информирует

## ВНИМАНИЮ ГРАЖДАН! НАЧАЛОСЬ ДЕКЛАРИРОВАНИЕ ДОХОДОВ ЗА 2010 ГОД

Государственная налоговая администрация в Одесской области сообщает, что с 1 января 2011 года началась кампания декларирования доходов, полученных в 2010 году.

Обращаем внимание граждан, что кампания декларирования в этом году будет проводиться в соответствии с нормами Закона Украины от 22.05.2003 г. № 889-IV «О налогообложении доходов физических лиц» (далее — «Закон № 889») и не будет значительно отличаться от прошлогодней.

Важным моментом, на который следует обратить внимание, является то, что Налоговым кодексом Украины, начиная с 2011 года, установлен срок декларирования доходов физических лиц. В 2011 году налоговую декларацию по результатам 2010 отчетного года следует подавать до 1 мая 2011 года.

## Обязательное представление декларации

Гражданин обязан подать в 2011 году декларацию, если на протяжении отчетного 2010 года он получил:

- доходы, которые не подлежали налогообложению при их начислении или выплате (пп. 8.1.3 Закона № 889);
- иностранные доходы (пп. 9.9.1 Закона № 889);
- доходы от лица, которое не имело статуса налогового агента (т.е. доходы, полученные от нерезидента, физического лица, которое не являлось субъектом предпринимательской деятельности, или лица, которое осуществляло независимую профессиональную деятельность (пп. 8.2.1 Закона № 889).

## Добровольное представление декларации

Подать декларацию могут физические лица, которые имеют право на налоговый кредит или желающие вернуть излишне уплаченную сумму налога в определенных случаях.

В налоговый кредит можно включить расходы на оплату стоимости обучения в средних профессиональных или высших учебных заведениях, как свои, так и членов семьи первой степени родства — жены (мужа), детей, расходы в виде части процентов по ипотечному кредиту, некоторые другие.

## Форма декларации, сроки и место ее представления

Форма декларации для декларирования доходов за 2010 год в 2011 году остается «старой». Бланк декларации налогоплательщик может бесплатно получить в органе ГНС (п. 5.5 Закона № 889). Подается декларация в орган Государственной налоговой службы по месту проживания налогоплательщика. Плательщик заполняет декларацию самостоятельно или это может сделать нотариально уполномоченное им на это лицо (п. 18.5 Закона № 889). За несовершеннолетних детей декларацию подают их родители (опекуны). Декларацию о доходах можно подать лично или прислать по почте налоговому органу по месту проживания.

В 2011 году налогоплательщики, как те, что обязаны подавать декларацию, так и те, что имеют право подать ее добровольно (в т. ч. с целью получения налогового кредита) подают ее до 1 мая 2011 года.

Управление массово-разъяснительной работы и обращений граждан ГНА в Одесской области





Елена Каракина

«...И посадят там на месте старых срубленных деревьев клены» (может не клены, может липы, может платаны, но это не имеет значения). Воспитанный, толерантный человек, произнесший эту фразу о благоустройстве улиц Одессы, никак не ожидал воследовавшей ответной реакции. А реакция была активной, агрессивной, пожалуй, даже злобной. «Как вы, позиционирующий себя одесситом по рождению и призванию, как вы можете радоваться тому, что высадят какие-то там клены! Как вы вообще можете такое говорить! Акации — вы понимаете? — в Одессе нужно сажать только акации! Особенно сегодня, когда их в городе почти не осталось!..»

Неизвестно, как потом чувствовал себя один из участников диалога, но второму было неловко. Ну чего, спрашивается, надо было бросаться на человека? На немолодого человека, заметьте, исполненного самых лучших намерений. Ну не понимает он, что Одесса без акаций — не Одесса. Он что — один такой? Да нет, не один. Вот и другой, в ответ на реплику об исчезновении дерева-символа из города, вторит: «Ну и что? Липы мне нравятся больше, чем акации». И на вопрос: «Как? Ты не понимаешь?!» — удивленно пожимает плечами. Нет, он не понимает. Он не понимает, почему акация в Одессе уместней липы.

Липа — и вправду чудное дерево. Раскидистое, развесистое, щедрое. Когда цветет — пахнет изумительно. Мед липовый очень неплох, и на цвет, и на вкус. Да и вообще, все деревья замечательные, каждое на свой лад. И густотой тени, и вырезом листьев, и плетением ветвей. И тем, что «ту гадость, которую мы норючим выдохнуть», превращают в кислород. Для тонко чувствующих деревья — носители энергетики. Для особо тонко чувствующих — носители полезной и вредной энергетики. Поэтому каждое должно расти на должном месте, приносить должную пользу. Одно дает плоды, другое — тень, третье — соцветия, из которых чай хорошо заваривать, четвертое поглощает городскую копоть. Но разве только «презренной пользой» измеряется присутствие дерева на улицах городов и весей? Есть в них еще нечто неучтенное. Даром что ли деревья дали свои имена городам? Липецк и Лейпциг обязаны своими названиями как раз липам... Но не даром и те, кто чувствует своеобразие, своеобычность города, обиженно заметили, что обсаженная

## «НАПОМИНАЕТ НЕВОЗВРАТИМОЕ...»

липами Дерibasовская — и не Дерibasовская вовсе, а какая-то Унтер-дер-Линден.

Самому нелюбопытному, кажется, уже должно быть известно, что Одесса выросла на месте, где не было ни одного дерева. На территории турецкой крепости Хаджибей росло две груши, а может и одна — и все. Травы, кустарники — пожалуйста, сколько угодно, а деревьев не было.

Мало ли городов, где деревьев раз, два — и обчелся. Ничего, живут себе прекрасно. Только скучно как-то смотреть на эти, пусть благоустроенные, пусть ухоженные, пусть архитектурно волшебные каменные джунгли. И воздух там как неживой — будто освежителем побрызгали. Известно же, что зеленый цвет благотворно влияет на психику человека. Самый лучший

ловека звали Арман Эммануэль София-Септимани де Виньеро дю Плесси, граф де Шинон, герцог де Ришелье. Будучи человеком благородным не только по числу предков, за ним стоящих, не только по статусу, но и по всем качествам ума и души, дюк де Ришелье превращал пространство вверенного ему города в сад. Собственными руками он сажал вишни и яблони на своей даче, но заботы о городе ставил выше личных. И нашел выход для трудной одесской почвы, не привыкшей к тяжести высоких стволов. Из солнечной Италии, из знойной Испании выпсал он саженьцы белой акации. И не потому, что таков был герцогский вкус, а затем, что, понимая почвы и растения, он с единомышленниками выяснил: именно это дерево лучше всего приживется на глинистой одесской земле. И прижилось ведь!

лович Дерibas, и Валентин Петрович Катаев. А вот нашлись и совсем неизвестные раньше слова об этом одесском дереве: «Еще один май кончился, и опять отцвела акация. Кажется, ничто так не характерно для Одессы, ничто так ее не напоминает вдали, как запах акации, даже море. Даже море. Во-первых, море на море не похоже: под Петербургом море бледное, полинялое, «малосольное», как где-то кто-то разлился, и напомнить наше море может только по контрасту, а где-нибудь в Мессине или у берегов Крита море опять-таки другое, гораздо лучше нашего, и, глядя на ту роскошную синеву, трудно перенестись мыслью на Ланжерон. Акация же, где бы ни пахла, пахнет одинаково. Во-вторых — убеждены ли мы, что всякий одессит обязательно знает море?.. Но нет такого жителя Одессы, который бы не знал запаха акаций, если только у него есть нос и в носу талант обоняния. Мне лично запах акации напоминает страшно много...»

«Страшно много» запах белой акации напоминает Владимиру Евгеньевичу Жаботинскому. Только его очерк «Акация» в течение едва ли не ста лет в Одессе не был известен. В 2007 году в Минске, а вовсе не на родине великого одессита, затеяли издание собрания его сочинений. Затейливым путем, через Израиль, первые три изданных тома попали в Одессу. И в первом томе глаз как будто магнитом притянуло к такому родному, такому неожиданному в оглавлении слову «акация».

Небольшое, едва в пять страничек произведение Жаботинского полно очарования, как все, вышедшее из-под его пера и связанное с городом, который он умел любить, как никто. Заканчивается оно грустно: «Каждый год отцветает акация, и что-то умирает. Вероятно, умирает только наша молодость, но почему-то нам кажется, что на белом свете постоянно убывает молодость вообще, нет уже той серебристой беззаботности у поколений, занявших теперь наше недавнее место на пороге жизни, город стал сумрачный и мрачный, и надежда померкла над землей. Только пахнет акацией, как пахло всегда, и напоминает невозвратимое.»

Все-таки прав был тот из собеседников, который взъярился на слова о свежесаженных кленах — или липах, или березах. Надо вытравить, выжечь в себе Одессу до голой степи, до голой земли, чтобы не понимать, что означает для города белая акация. А ведь все идет к тому, чтобы не кружил головы северянам и одесситам «аромат щекочущей радости». Кому-то это покажется безразличным. К чему то, что так ярко напоминает невозвратимое?..



зеленый цвет — не тот, который изготавливают на лакокрасочных фабриках по последним технологиям. А тот, который изготовлен был тогда, когда человек не только не хозяйничал на земле, грубо издеваясь над ландшафтами, а когда его, человека, на земле даже и не было! Зелен — трава, листва — настолько органичная часть нашего существования, что об этом как-то даже неловко говорить. Если вода — вторая после воздуха, как капитан на судне второй после Б-га, то растительный мир — как раз то, что этот самый воздух создает. И связаны они неразрывным кругом — воздух, вода и растения. Да и самое прекрасное место в мире (неважно существует оно или измышлено человеческим воображением) — райский сад...

Превратить пустыню в сад — это излучше, что может сделать человек. В Одессе этого че-

Еще помнится буйство белых гроздьев в мае на одесских улицах. Конечно, не акация дала имя Одессе, в названии города и дерева — лишь одна общая буква, но вольная белая акация стала символом Одессы. Играет музыка одесских курантов на здании думы. Что это? Это «Белая акация» Исаака Дунаевского. Листаешь томик Куприна, и вдруг: «Однажды утром неопытный северянин идет по дорожке Ковалевского парка и вдруг останавливается, изумленный диковинным, незнакомым, никогда доселе не слыханным ароматом. Какая-то щекочущая радость заключена в этом пряном благоухании, заставляющем ноздри широко раздуться и губы невольно улыбаться. Так пахнет белая акация...» Только ли Куприн посвятил свои строки цветению акации? Нет, не только. Этим грешили и Александр Михай-

трирование картин религиозного характера не сопровождалось бы музыкой.

**Официально.** На основании ст. 15 и 16 Положения об усиленной охране я постановил: дворника дома № 25 по Старо-Институтской улице Ахрипа Черкасина, за нарушение инструкции для дворников, выразившееся в грубом обращении с жильцами, подвергнуть штрафу в два рубля или аресту при полиции на двое суток. *Одесский градоначальник генерал-майор Толмачев.*

«Ведомости Одесского градоначальства», 27 января 1911 г.

**Объявление.** Театр цеховых ремесленников (ул. Новосельского, 86). В четверг, 27 января, представлено будет «Ди шикте». Начало в 8 часов вечера.

**Телеграмма.** Париж. Военный географический отдел выпустил первый лист воздухоплавательной карты Франции.

«Ведомости Одесского градоначальства», 28 января 1911 г.

**Официально.** На основании п. 4. ст. 16 Положения об усиленной охране, я постановил: воспретить пребывание в пределах Одесского градоначальства студентам императорского Новороссийского университета Николаю Семеновичу Грабовому, Шалве Фомичу Эланв и бывшему ученику училища Годзяцкого, жителю Кутаисской губ. Александру Исаеву Брегнадзе, в виду вредной для общественного порядка и государственного спокойствия деятельности их. *Одесский градоначальник генерал-майор Толмачев.*

«Ведомости Одесского градоначальства», 29 января 1911 г.

✓ Переговоры города с владельцами дач Среднего и Большого Фонтана по поводу необходимых участков земля для постройки электрического трамвая подходят к концу. Открытие движения трамвая последует в мае текущего года.

✓ Состояние здоровья находящейся на излечении в гор. больнице чумной девочки Л. остается весьма тяжелым. Больной необходимо, по мнению врачей, сделать операцию, на которую родители девочки не соглашаются.

✓ В настоящее время в местном морском батальоне заканчиваются постройкой пять летательных аппаратов систем Блерио и Фармана. Аппараты эти предназначены для одесской школы авиации, которая начнет функционировать с мая текущего года. Школа будет иметь два класса: военный и гражданский. Первый из них будет состоять из офицеров, обучающихся воздухоплаванию для военных целей, второй предназначен для всех желающих обучаться авиации.

«Ведомости Одесского градоначальства», 30 января 1911 г.

✓ Заведующий одесской поверочной палатой мер и весов уведомил врачебное управление, что во время производства ревизии в филиальном отделении аптеки провизора Иосифа Каневского, находившемся на Польском спуске и управляемом провизором Срулем Фатером, были обнаружены незаконные весы и гири, причем погрешность некоторых гирь, как видно из акта экспертизы, значительно превышает законный допуск. Управление постановило привлечь Каневского и Фатера к судебной ответственности.

### Листая старые газеты



Подготовила Наталья Дегтева

«Ведомости Одесского градоначальства», 25 января 1911 г.

✓ Государь император всеимперицейше повелеть соизволил: сложить с Сруля Новака 300-рублевый штраф, наложенный на основании ст. 395 Устава о воинской повинности на семейство просителя за неявку сына просителя, Вольфа, к исполнению воинской повинности; предоставить Менделю Эйбтману отсрочку по воинской повинности до призыва 1911 года для окончания фармацевтического образования.

✓ 22 января поздно вечером ночным сторожем Федором Романюком против дома № 7 по Покровскому переулку был обнаружен замерзавшим Лейба Робер, 30 лет. Робер был отогрет у костра и отправлен в городскую больницу, но по дороге скончался. Труп его отправлен в анатомический покой при клинике Новороссийского университета.

«Ведомости Одесского градоначальства», 26 января 1911 г.

✓ Г-н градоначальник предложил Одесскому полицмейстеру распорядиться, чтобы в театры «Миниатюр», «Экспресс», «XX век» и др. подобные увеселительные заведения, в которых ставят пьесы, обозрения, водевилы, кабаре и т. п., не допускались бы учащиеся и вообще малолетние, а также чтобы в местных иллюзиях демон-



## Ваше здоровье

### Менингит — это очень серьезно!

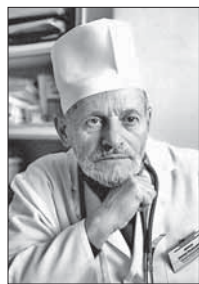

Леонид Авербух,  
кандидат мед. наук

Менингит (от греч. μῆνιγξ, «менингс» — мозговая оболочка) — воспаление оболочек головного и/или спинного мозга, вызываемое бактериями, вирусами, реже — грибами и другими причинами.

Различают несколько видов менингитов: бактериальный, вирусный, серозный, гнойный, токсический. Вирусное поражение мозговых оболочек возможно при кори, гриппе, свинке и других инфекционных вирусных заболеваниях. Гнойный менингит бывает первичным, когда оболочки непосредственно поражаются возбудителем, или вторичным, когда инфекция попадает в мозговые оболочки из инфекционных очагов в других органах пациента, или при травме черепа. Воспаление может развиваться также при поражении оболочек токсическими веществами (ацетон, дихлорэтан и другие промышленные яды). Наиболее часто встречаются менингококковый и вторичные гнойные менингиты, на третьем месте — вирусный менингит.

Некоторые ученые полагают, что уже Гиппократу было известно существование менингита. Другие врачи доренессансного периода, например, Авиценна, скорее всего, знали об этой болезни. Сообщение о случае туберкулезного менингита было сделано в 1768 году шотландским врачом Робертом Виттом в описании случая смерти больного, хотя связь между менингитом, туберкулезом и его возбудителем не была уверенно выявлена до XIX века.

Эпидемический менингит — относительно недавнее явление. Первая задокументированная эпидемия произошла в Женеве в 1805 году. В течение последующих лет несколько эпидемий произошли в Европе и в США, первая эпидемия в Африке — в 1840 г. Африканские эпидемии участились в XX веке (Нигерия и Гана, 1905–8 гг.).

Первая статья о бактериальной инфекции как причине менингита была написана австрийским бактериологом Антоном Вейксельбаумом, которым в 1887 г. был описан его возбудитель — менингококк. В конце XIX века были также описаны многие клинические признаки менингита. В России наиболее достоверный признак болезни описал в 1884 году врач Обуховской больницы В. М. Керниг. Он указал, что «симптом контрактуры («неразгибание») коленных суставов» является ранним признаком воспаления мозговых оболочек.

В. М. Бехтерев в 1899 году описал оболочечный скуловой симптом (болевая гримаса при постукивании молоточком по скуловой дуге). Позже польским врачом Ю. Брудзинским были описаны четыре классических (объективно устанавливаемых при обследовании) менингеальных симптома.

Во второй половине XX века была установлена этиологическая связь заболеваний с вирусами гриппа А и В, аденовирусами, а также с выделенным в 1942 году агентом, первоначально считавшимся вирусом, а затем отнесенным к бактериям семейства микоплазм.

Наиболее часто встречающиеся симптомы любой формы менингита носят общеинфекционный характер — лихорадка, недомогание, боли в мышцах, а также признаки раздражения мозговых оболочек — менингеальный синдром: головная боль, неподвижность шеи одновременно с изменением состоянием сознания и чувствительности к свету (фотофобия) или звуку. Иногда, особенно у детей, могут быть только неспецифические симптомы, такие, как раздражительность и сонливость.

Уже через 20–30 часов от начала заболевания патологические симптомы поражения нервной системы становятся отчетливо выраженными. Появляется ригидность (скованность) затылочных мышц, (больной не может коснуться груди подбородком, когда

да при осмотре пытаются наклонить его голову). Характерен также симптом Кернига, состоящий в том, что согнутую под прямым углом в тазобедренном суставе ногу не удастся разогнуть в коленном. Тот же симптом можно вызвать у больного, если полностью разогнуть его ногу в коленном суставе и пытаться согнуть ее в тазобедренном. Не редкость и симптом Брудзинского: при попытке пригнуть голову к груди ноги больного подтягиваются к животу. Коленные и ахилловы сухожильные рефлексы часто оказываются сниженными.

У детей младшего возраста весьма характерна поза: ребенок лежит на спине с запрокинутой назад головой. Часто у детей наблюдаются судороги мышц. Взрослые также нередко принимают вынужденное положение в постели: голова резко запрокинута назад, ноги притянуты к животу.

У детей первых 4–6 месяцев вместо указанных менингеальных явлений могут наблюдаться лишь беспокойство, плач, выбухание родничков.

Сразу укажем, что безальтернативным объективным подтверждением диагноза менингита является результат лабораторного исследования жидкости, получаемой при так называемой люмбальной (поясничной) пункции спинномозгового канала.

Продолжение следует >>>

## Поиграем в слова

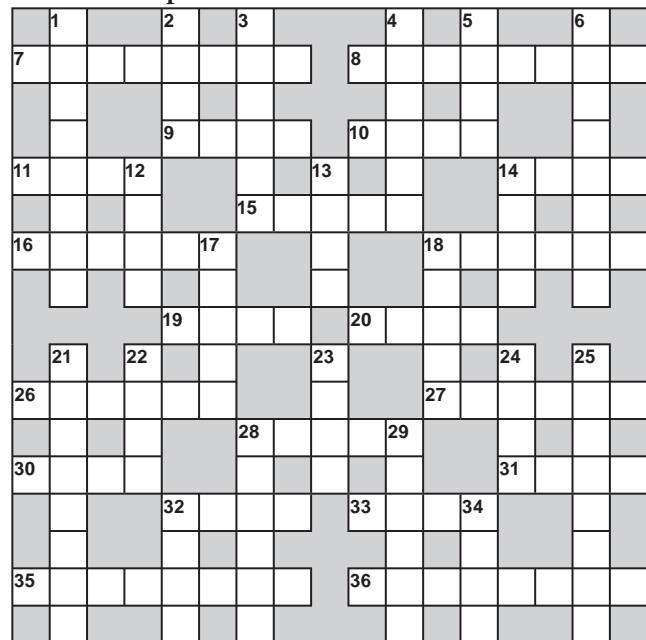

**По горизонтали:** 7. Стекло высокого сорта с красивым блеском и игрой света. 8. Удар по щеке ладонью. 9. Взяткоприемник. 10. Сигнальный духовой инструмент. 11. ...Хайям. 14. Про-

**По вертикали:** 1. Отрывок текста. 2. Предмет мебели. 3. Нашивка, прикрывающая отверстие кармана. 4. Большой жилой дом, обычно со значительным числом внутренних помещений. 5. Выдол-

букт, полученный в результате размола злаковых растений. 15. Длинные и узкие северные сани для езды на собаках и оленях. 16. Постройка, устраиваемая животным для выведения потомства. 18. Различные добавки к мясным и рыбным блюдам. 19. Грубая рабочая одежда. 20. Восточная лепешка с «карманом» внутри. 26. Наем имущества во временное пользование за определенную плату. 27. Обрамление стекла в очках. 28. Тумба на палубе судна или на пристани для закрепления троса. 30. Собутельница А. С. Пушкина. 31. Оригинальная импровизационная музыка с неровным ритмом и темпом, сочетающая в себе черты европейской и африканской традиций. 32. Громкий, сильный звук голоса. 33. Изъян в изделии. 35. Шест для подъема флага. 36. Часть одежды, пришиваемая или пристегиваемая к вороту.

бленная из дерева лодка. 6. Заражение организма болезнетворными микробами. 12. Цветок, упавший на лапу некоего Азора. 13. Предназначенный для царственной особы п. 2 по вертикали. 14. Человек, занимающийся плаванием зимой в открытых водоемах. 17. Пуще неволи. 18. Особые кварталы, за пределами которых не имеют права селиться представители дискриминируемых расовых или религиозных групп. 21. Близкий и дружески расположенный знакомый. 22. Объединение, союз. 23. Птичий лев. 24. Элемент, необходимый для вытаскивания рыбки из пруда. 25. Политика, направленная на создание замкнутого хозяйства, обособленного от экономики других стран. 28. Режущая и колющая часть холодного оружия. 29. Жесткое запугивание, насилие. 32. Находится в голове у бестолковых людей. 34. Слепой почвопроходец.

### Ответы на кроссворд из № 19

**По горизонтали:** 1. Кляп. 3. Борт. 7. Градус. 8. Египет. 10. Шило. 11. Рука. 12. Циркуль. 15. Абрис. 18. Эллинг. 19. Трость. 20. Отбор. 21. Корсар. 23. Ахинея. 25. Акциз. 28. Помидор. 29. Веки. 31. Укус. 33. Иголка. 34. Клетка. 35. Коза. 36. Роща. **По вертикали:** 1. Ковш. 2. Перо. 3. Буер. 4. Теща. 5. Ястреб. 6. Беруши. 7. Глагол. 9. Турист. 13. Книксен. 14. Плотина. 15. Агора. 16. Рубец. 17. Страз. 22. Опилки. 24. Елочка. 26. Компас. 27. Индекс. 29. Вьюк. 30. Игра. 31. Укор. 32. Сота.

## Ну и ну!

### Поляки выпустили игру «Очередь»

Польский институт национального наследия выпустил «коммунистическую версию» популярной настольной игры «Монополия». Игра, названная «Очередь», призвана повысить осведомленность польской молодежи о жизни в стране при коммунистическом режиме.

Игрокам «Очереди» предстоит покупать обувь, туалетную бумагу, мебель, кофе и другие вещи. Чтобы успеть приобрести тот или иной товар, игроку предстоит встать как можно ближе к прилавку магазина или склада. При этом в процессе игры может выясниться, что магазин вдруг закрылся или вещи на складе неожиданно закончились.

Как считают авторы проекта, с помощью новой игры польская молодежь сможет понять, «каково это — часами стоять в очереди, прийти к магазину слишком поздно или пропустить свою очередь из-за того, что кто-то вдруг вклинился перед вами».

Ожидается, что «Очередь» поступит в продажу в Польше в феврале. Игру сопроводят документальным фильмом, рассказывающим об экономике времен коммунизма.

## Понемногу обо всем

<<< Начало в № 19.

Первый опыт не забылся. В июне 1862 года в бою при Ричмонде была использована 32-фунтовая пушка, установленная на четырехосной платформе. При стрельбе пушка имела свободный откат вдоль всей палубы вагона. Поэтому из-за большой отдачи огонь из нее мог вестись лишь вдоль железнодорожного пути.

В 1864 году при осаде Питтсбурга федеральные войска применили уже 13-дюймовые мортиры, установленные на двухосных железнодорожных платформах. Мортиры стреляли в любом направлении сферическими снарядами весом около 100 кг, которые они бросали на 4,5 км.

В Европе первое применение железнодорожной артиллерии относится к 1871 году. При осаде Парижа одному из прусских офицеров опять-таки пришла в голову мысль установить пушки на железнодорожные платформы. Передвигаясь с места на место, такая батарея могла обстреливать город и его укрепления с разных сторон.

Несколько позже французы воспользовались идеей своих противников. В 1884 году по проекту инженер-майора Мужена были построены специальные бронированные вагоны. Они были значительно шире обычных и, чтобы избежать опрокидывания при стрельбе, ходили только по

# БРОНЕНОСЦЫ ЖЕЛЕЗНЫХ ДОРОГ

двухколейному пути — по двум рельсам одной колеи и одному рельсу параллельных путей. В вагоне устанавливали на тумбах три 150-мм орудия, способных вести огонь лишь в одну сторону. Длина вагона достигала 12,8 м, высота — 5,3 м, диаметр колес — 1 м. Вагон был покрыт листами из сварного железа, достигающими 18 мм в лобовой части и 6 мм по потолку и задней стенке. Орудия перегораживались броневыми плитами в форме тавровых балок. Против каждой пушки в специальном шкафу хранился боезапас.



Схема устройства броневоза Мужена

В середине 80-х годов XIX века и в России велась разработка артиллерийских устройств на железнодорожной тяге. Один из проектов установки тяжелых артиллерийских орудий представлял собой особую тележку, двигающуюся по железнодорожным рельсам. Тележка имела две пары осей, расположенных перпендикулярно друг другу. При переходе на перекрещивающиеся рельсы необходимо было опустить домкратные подушки, поднять тележку и установить колеса нужного направления. На таких платформах ставилось по одному орудью на скрывающихся лафетах. Однако из-за большой стоимости таких установок — около 50 тыс. рублей — в серийное производство они не пошли.

В 1899–1900 годах железнодорожная артиллерия использовалась в англо-бурской войне. И так широко, что об этом стоит поговорить особо.

\* \* \*

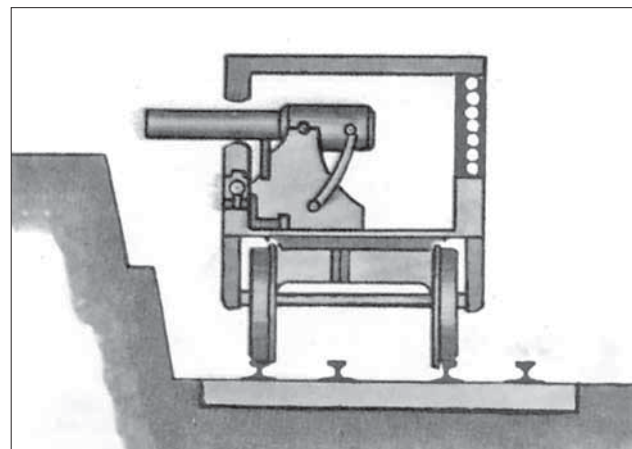
В ходе разгоравшегося конфликта, не имея достаточно сил и не обладая современным по тем временам оружием, буры успешно применили тактику партизан-

ской войны. Избегая решительных схваток с главными силами противника в открытом бою, они налетали на их тылы и причиняли им значительный урон, срывали снабжение английской армии. Изыскивая средства надежной охраны своих основных коммуникаций — железных дорог, англичане стали создавать подвижные, хорошо вооруженные «гарнизоны на колесах», надежно укрывая живую силу различного рода броней. Они не только ставили орудия на железнодорожные платформы, но и устраивали укрытия для стрелков, оборудуя своего рода блиндажи на обычных и специальных вагонах подвижного состава. Новому виду использования железнодорожной техники англичане дали название «блиндированные поезда».

Вагоны блиндпоездов имелись двух видов: глухие (с крышами) и открытые (без крыши). С учетом увеличения веса за счет броневой обшивки, вооружения и т.п. для устройства блиндированных вагонов применялись платформы большой грузоподъемности: восьмиколесные на двух четырехколесных тележках. Платформа имела два тормоза: воздушный и ручной. Вес ее достигал 11–12 т, грузоподъемность — 20 т.

Продолжение следует >>>



### Еврейская община «Хабад Шомрей Шабос» поздравляет юбиляров

Ливеранта Григория Пинковича, Родину Велю Абрамовну, Шиф Хану Гершовну — с **90-летием**;

Виноградову Бениту Осиповну, Городецкому Рема Моисеевича, Короть Цецилию Михайловну, Пинского Якова Рувиневича, Рудинскую Тамару Ильиничну, Руше Галину Иосифовну, Святкину Фаину Гитмановну, Уманскую Цилю Абрамовну, Шабанова Владимира Яковлевича — с **85-летием**;

Авербух Фриду Мойсеевну, Берман Валентину Фроймовну, Горину Эмилию Пинхусовну, Кельманович Людмилу Григорьевну, Котловского Феликса Борисовича, Маранцмана Владимира Григорьевича, Перлову Раису Владимировну, Рошкован Сару Давидовну, Рябчук Софию Владимировну, Спектора Анаголия Яковлевича, Спектор Розалию Семеновну, Тарнопольскую Анну Михайловну, Цыбульскую Людмилу Наумовну, Шер-Брука Бориса Львовича — с **80-летием**;

Балтаксу Павла Михайловича, Бутенко Аду Соломоновну, Васерман Мину Иосифовну, Востроконову Надежду Григорьевну, Гавурину Финну Григорьевну, Дубович Феню Давидовну, Капустину Галину Ароновну, Когана Абрама Израйловича, Кореня Вилена Липовича, Криворучко Илью Михайловича, Кушнера Леонида Алексеевича, Лейфер Александру Менделевну, Маслоха Бориса Михайловича, Набокова Валентина Алексеевича, Подашева Иосифа Александровича, Сергееву Анну Кузьминичну, Федюнину Нинель Александровну, Царенко Лину Иосифовну, Цыбулевского Фиму Исааковича — с **75-летием**;

Богуславского Валерия Липовича, Вайнтрауб Лидию Мойсеевну, Доценко Валентину Михайловну, Зильбермана Иосифа Хаскелевича, Иванченко Элеонору Леонидовну, Меламуда Александра Мойсеевича, Менихеса Иосифа Гершовича, Могилевскую Раису Ароновну, Похилюк Дину Мееровну, Романенко Владимира Петровича, Санченко Шейву Зельмановну, Тульчинского Ефима Иосифовича, Шабанову Валентину Давидовну, Щербову Виолетту Георгиевну — с **70-летием**;

Блитман Жанну Зиновьевну, Виноградского Петра Яковлевича, Гудзенко Мириам Аврумовну, Кадиевскую Полину Ефимовну, Колтунову Викторю Григорьевну, Нетребского Валерия Петровича — с **65-летием**;

Альтман Элли Ильиничну, Вышко Галину Михайловну, Донцову Татьяну Валерьевну, Либермана Семена Юльевича, Павлик Наталью Николаевну — с **60-летием**;

Бойчук Галину Леонидовну, Бондаренко Елену Владимировну, Войтенко Елену Михайловну, Зигмана Игоря Михайловича, Кульмана Александра Михайловича, Лесникову Зинаиду Давидовну, Малышку Нину Александровну, Маслакову Татьяну Игоревну, Мельникову Яну Юрьевну, Пелихову Лилию Владимировну, Рейхмана Михаила Арнольдовича, Слобьяка Дмитрия Николаевича, Тисменца Евгения Исааковича, Фортюшину Марину Августовну, Яковчука Виталия Валерьевича

и желает крепкого здоровья, счастья, благополучия и долгих лет жизни.



# ВНИМАНИЕ!

Подписка на  
**2011 год**  
завершена!

**Вы опоздали подписаться?**

**Это можно исправить!**

Позвоните нам по номеру **728-07-70** и оформите подписку на 2011 год!

Доставка — начиная со следующего месяца.

*20% скидки на ВСЕ тарифы, включая топливный сбор, на рейс Одесса - Тель-Авив*



*15% скидки на ВСЕ тарифы, включая топливный сбор, на рейс Киев - Тель-Авив*

**ОДЕССА - ТЕЛЬ-АВИВ - ОДЕССА**  
каждую среду

Лицензия №115477 выдана УКРАВИАСЛУЖБОЙ 11.11.04

**АероСвіт**  **AeroSvit**  
УКРАЇНСЬКІ АВІАЛІНІЇ UKRAINIAN AIRLINES

Тел.: (0482) 37-98-00  
Тел/факс: (0482) 49-97-15

Купівля авіаквитків он-лайн: [www.aerosvit.com](http://www.aerosvit.com)

**Дорогие друзья!**  
**Нам 19 лет!**

**«МИГДАЛЬ»**  
приглашает

**на детский праздник**  
**в честь дня рождения!**

Ждем вас 6 февраля в 11<sup>00</sup>  
по адресу: ул. Нежинская, 77/79.

За пригласительными билетами  
обращайтесь в центр «Мигдаль»,  
ул. М. Арнаутская, 46-а, ежедневно,  
кроме пятницы и субботы, с 14<sup>00</sup> до 20<sup>00</sup>.  
В воскресенье — с 10<sup>00</sup> до 17<sup>00</sup>.

Тел. 37-21-28, 777-07-18.

**Частному УВК «Хабад» требуются:**

- учитель английского языка;
- практический психолог.

Обращаться по тел. 728-07-70 с 9<sup>00</sup> до 16<sup>00</sup>.

50 лет назад в солнечном и тогда еще советском городе Одессе родился и вырос еврей, который в этом же городе отпразднует свой юбилей. Отпразднует в кругу семьи, среди друзей и коллег.

Когда-то ему приходилось отвечать за качество станков на «Радиалке», и, конечно же, тогда он не мог предположить, что, станет раввином Одесского еврейского университета и будет отвечать за качество еврейских душ, но для этого ему придется пройти через множество стран и городов, людей, идей и событий. Пройти, буквально на ходу меняя (и меняя радикально) свой образ жизни, заботясь о своей семье и влияя на молодых евреев по всему миру...

Вы, наверно, уже поняли, о ком идет речь, да и нам, его родным, не хватит места ни в одной газете, чтобы описать во всех красках путь, пройденный нашим дорогим мужем, отцом и дедушкой. Поэтому мы просто от всей души поздравляем его с юбилеем и желаем крепкого здоровья, благополучия и успехов в его такой важной работе!

*Мазл-тов, мазл-тов* — до ста двадцати! И пусть он поднимается все выше и выше по ступеням Торы и служения Всевышнему на радость близким, ученикам и всем кто его окружает.

Тебе сегодня пятьдесят, учитель, муж, отец и дед,  
И в этот славный месяц шват пусть Б-г хранит тебя от бед!  
Пусть Он хранит тебя от бед на долгом жизненном пути,  
Пусть будет Он с тобой и впредь — до ста и даже двадцати!  
Тебе сегодня пятьдесят, но все же много впереди,  
И пусть не знаешь ты преград на долгом жизненном пути!

**Семья Киржнер**

Газета издается при содействии  
**БАНКА ПІВДЕННІЙ**



Председатель Наблюдательного Совета —  
РОДИН Юрий Александрович,  
Заместитель Председателя  
Наблюдательного Совета —  
БЕККЕР Марк Исаакович,  
Председатель Правления —  
МОРОХОВСКИЙ Вадим Викторович

Лучшее предприятие Украины



Справочная служба Банка ПІВДЕННІЙ: (0482) 30-70-30  
0 800 30-70-30 (бесплатно со стационарных телефонов в пределах Украины)  
[www.bank.com.ua](http://www.bank.com.ua)

Газета «Шомрей Шабос» издается с 5755 года (ноябрь 1994 г.) Одесской иудейской религиозной общиной «Хабад Шомрей Шабос» при поддержке фонда «Ор Авнер», организации «Эзрас ахим» (США).

В заслугу Любавичского Ребе Менахема-Мендела Шнеерсона, главы нашего поколения.  
ליכות כ"ק אדמו"ר נשיא דורנו  
רבי מנחם מענדל בהרה"ק  
רלו"י זי"ע מליובאוויטש.

Газета зарегистрирована в Мин. информации Украины. Свидетельство № 3548 серии КВ выдано 2 ноября 1998 г. Индекс подписки — 33948. Благотворительное издание. Распространяется только по подписке.

Директор издания — Авроом Вольф, главный раввин Одессы и Юга Украины. Главный редактор — Г. Блингер.  
☎ 65125, Одесса, ул. Осипова, 21.  
☎ 728-07-70, факс 49-63-01  
E-mail: [shomrei.shabos@gmail.com](mailto:shomrei.shabos@gmail.com)

Отпечатано в типографии «ВМВ» (Одесса, пр. Добровольского, 82-а, <http://vmv.odessa.ua/>).

Заказ 94/01. Тираж 4800 экз.